

Collection

Procédés Hallier

► **Cadreur LED 25W**

Cadreur
FENYX HAUTE DEFINITION



Un outil au service des professionnels



Fabriqué en France

Concepteur - Fabricant

www.procedeshallier.fr



Collection

Procédés Hallier



► Cadreur LED 25W

Cadreur

FENYX HAUTE DEFINITION

► Données techniques



Puissance : 25 W

*****SYSTÈME OPTIQUE COMPLET EN VERRE*****

IRC 95 en 3000 K et en 4000 K (R9>90)

disponible en IRC 90 et IRC 97/98 en 3000 K et aussi en IRC 97/98 en 4000 K

Alimentation intégrée

Tension électrique :

entrée 120 à 277 V, AC 50-60 Hz

sortie courant régulé 700 mA

Dimmable par potentiomètre manuel de 0% à 100%

Lentilles anti reflet et anti statique dont 2 réglables avec molette

Angle de projection ajustable de 16° à 40°

Optique rotative à 360°

4 couteaux de cadrage

Porte filtre en façade pour diffusant, sculptant ou correcteur

Porte gobo, démontage rapide et verrouillage intégré (dimension gobo \varnothing 37 mm - image inscrite dans \varnothing 24 mm, épaisseur max 1,2 mm)

Matière : Acier

Traitement : Peinture epoxy Noir, Blanc ou Gris - autre RAL sur demande

Flux lumineux : 2464 lm à 2567 lm (mesure à la source)

► Options

Alimentation séparée

Pilotage : DALI ou DMX ou BLUETOOTH

Version FENYX Grand angle de 60 à 75° (voir fiche technique)

► Système d'accrochage au choix

Adaptateur 1 allumage

Adaptateur 3 allumages

Patère

Autre possibilité sur demande

► Dimensions (mm)

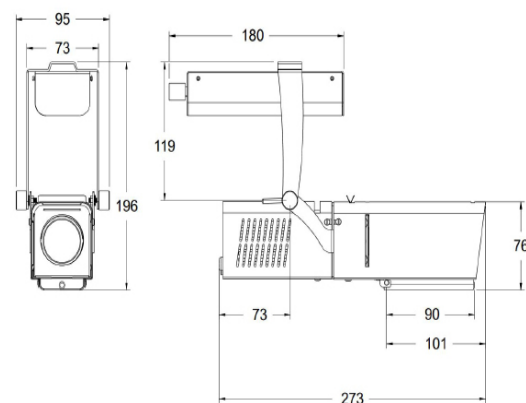

► Photométrie

4000 K

1m (Ø40 cm)	10950	lux
2m (Ø80 cm)	3000	
3m (Ø120 cm)	1320	

Mesures prises au nez



Fabriqué en France

Usine & Siège social : 69, rue Victor Hugo 93100 MONTREUIL
Tél. 01 48 51 79 88 • contact@procedeshallier.fr

